

NC

旧型式: D-A2, D-B2, D-F-C

標準用 カバー付受皿(プラスチック/ポリ塩化ビニール)
RoHS10指令対応商品

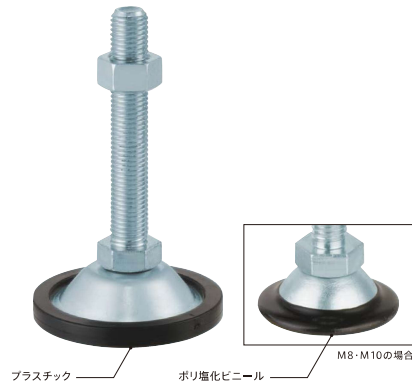

三価クロメート処理

M12・M16・M20仕様

材質=ボルト・ナット:SS400相当
受皿:SS圧延鋼板(2t)
底部:プラスチック
表面処理=三価クロメート

M8・M10仕様

材質=ボルト・ナット:SS400相当
受皿:SS圧延鋼板(2t)
底部:ポリ塩化ビニール(硬度80°±5°)
表面処理=三価クロメート

軽量機器向け。
台座部にカバーを取り付けた
床面を傷つけない仕様です。



オールステンレス

M12・M16・M20仕様

材質=ボルト・ナット:SUS304相当
受皿:SUS304鋼板(2t)
底部:プラスチック
表面処理=パシベート

M8・M10仕様

材質=ボルト・ナット:SUS304相当
受皿:SUS304鋼板(2t)
底部:ポリ塩化ビニール(硬度80°±5°)
表面処理=パシベート

ADJUSTER BOLT
ADJUSTER BOLT
N(リ) X
N(リ) X

NC

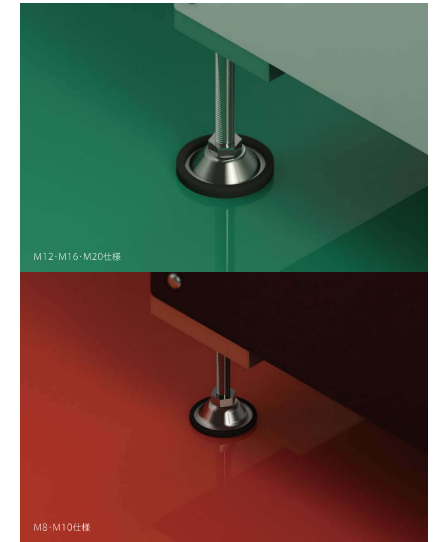
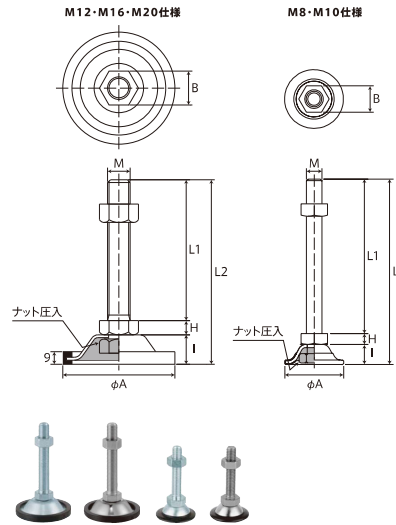

品番	三価クロメート処理	オールステンレス	寸法 (mm)							質量 (g)	耐荷重 (kgf)
			M (径目)	L1	L2	H	I	A	B		
NC-8-50	-	-	M8	50	69.0	5.5	13.5	39	13	60	300
-	NC-8-60S	-	M8	60	79.0	5.5	13.5	39	13	60	300
NC-8-100	NC-8-100S	-	M8	100	119.0	5.5	13.5	39	13	80	300
NC-10-50	NC-10-50S	-	M10	50	70.5	7.0	13.5	39	17	80	300
NC-10-100	NC-10-100S	-	M10	100	120.5	7.0	13.5	39	17	110	300
NC-12-50	NC-12-50S	-	M12	50	76	8	18	62	19	140	400
NC-12-75	NC-12-75S	-	M12	75	101	8	18	62	19	155	400
NC-12-100	NC-12-100S	-	M12	100	126	8	18	62	19	180	400
NC-12-120	NC-12-120S	-	M12	120	146	8	18	62	19	190	400
NC-12-125	NC-12-125S	-	M12	125	151	8	18	62	19	195	400
NC-12-150	NC-12-150S	-	M12	150	176	8	18	62	19	210	400
NC-14-130	-	-	M14	130	161	9	22	80	22	300	400
NC-16-65	-	-	M16	65	97	10	22	80	24	280	400
NC-16-75	NC-16-75S	-	M16	75	107	10	22	80	24	290	400
NC-16-100	NC-16-100S	-	M16	100	132	10	22	80	24	320	400
NC-16-130	NC-16-130S	-	M16	130	162	10	22	80	24	360	400
NC-16-150	NC-16-150S	-	M16	150	182	10	22	80	24	390	400
NC-16-180	NC-16-180S	-	M16	180	212	10	22	80	24	430	400
NC-16-200	NC-16-200S	-	M16	200	232	10	22	80	24	460	400
NC-20-100	NC-20-100S	-	M20	100	135	13	22	80	30	500	400
NC-20-130	NC-20-130S	-	M20	130	165	13	22	80	30	560	400
NC-20-150	NC-20-150S	-	M20	150	185	13	22	80	30	610	400
NC-20-180	NC-20-180S	-	M20	180	215	13	22	80	30	670	400
NC-20-200	NC-20-200S	-	M20	200	235	13	22	80	30	710	400

特注サイズ承ります。