

# PA

旧型式:脚止めプレート

脚止め金具  
RoHS10指令対応商品

※後施工アンカー(アンカーボルト類)は付属していません。

機器を固定したい時に、  
別付けで装着するアンカープレート。



## 三価クロメート処理

材質=SS400相当  
表面処理=三価クロメート

## オールステンレス

材質=SUS304相当  
表面処理=パシベート

ADJUSTER BOLT  
ADJUSTER BOLT

PA-10-X  
PA-10-X

## PA

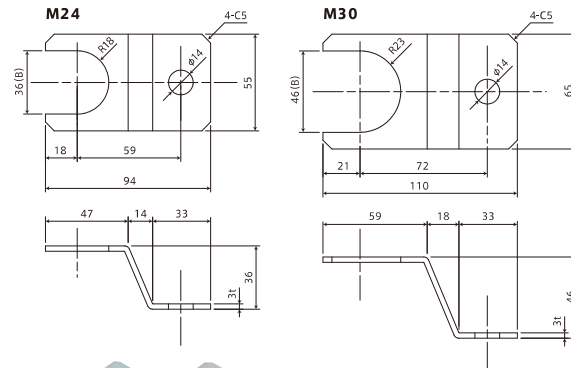
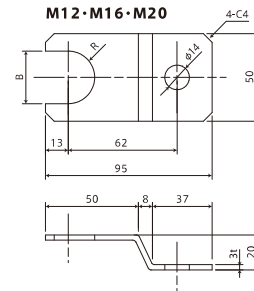
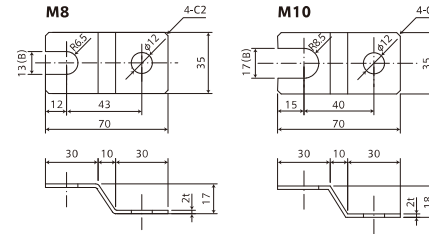

品番		適合ボルト径	適合アジャスターボルト品番	寸法 mm	質量
三価クロメート処理	オールステンレス			B	(g)
PA-8	PA-8S	M8	N・NC・RCR・REP・RSI	13	35
PA-10	PA-10S	M10	N・NC・RCR・REP・RSI	17	35
PA-12	PA-12S	M12	N・NS・H・D・RCR・REP・RSI	19	105
PA-16	PA-16S	M16	N・NS・H・D・RCR・REP・RSI	24.5	105
PA-20	PA-20S	M20	N・H・D・RCR・REP・RSI	30.5	100
PA-24	PA-24S	M24	HW・H・HT	36	110
PA-30	PA-30S	M30	HT・HTR	46	155